



**MAJLIS PEPERIKSAAN MALAYSIA**

**PEPERIKSAAN  
SIJIL TINGGI PERSEKOLAHAN MALAYSIA  
(STPM)**

**SENI VISUAL**  
Sukatan Pelajaran dan Kertas Soalan Contoh

### **FALSAFAH PENDIDIKAN KEBANGSAAN**

“Pendidikan di Malaysia adalah satu usaha berterusan ke arah memperkembangkan lagi potensi individu secara menyeluruh dan bersepadu untuk mewujudkan insan yang seimbang dan harmonis dari segi intelek, rohani, emosi, dan jasmani berdasarkan kepercayaan dan kepatuhan kepada Tuhan. Usaha ini adalah bagi melahirkan rakyat Malaysia yang berilmu pengetahuan, berakhlak mulia, bertanggungjawab, berketerampilan, dan berkeupayaan mencapai kesejahteraan diri serta memberi sumbangan terhadap keharmonian dan kemakmuran keluarga, masyarakat dan negara.”

## **PRAKATA**

Sukatan Pelajaran Seni Visual yang baharu ini digubal untuk menggantikan Sukatan Pelajaran Seni Visual sedia ada yang telah digunakan semenjak peperiksaan Sijil Tinggi Persekolahan Malaysia pada tahun 2005. Sukatan pelajaran yang baharu ini akan mula digunakan pada tahun 2012. Peperiksaan Sijil Tinggi Persekolahan Malaysia pada tahun tersebut akan menjadi peperiksaan pertama yang menggunakan sukatan pelajaran ini. Penggubalan semula Sukatan Pelajaran Seni Visual ini mengambil kira perubahan yang hendak dilakukan oleh Majlis Peperiksaan Malaysia terhadap sistem peperiksaan Sijil Tinggi Persekolahan Malaysia yang sedia ada. Melalui sistem peperiksaan yang baharu ini, pengajian di tingkatan enam akan dibahagikan kepada tiga penggal dan calon akan menduduki peperiksaan pada setiap akhir penggal. Tujuan utama Majlis Peperiksaan Malaysia memperkenalkan sistem peperiksaan yang baharu ini adalah untuk memperbaiki orientasi pengajaran dan pembelajaran di tingkatan enam supaya tidak jauh berbeza dengan orientasi pengajaran dan pembelajaran di kolej dan universiti.

Penggubalan semula Sukatan Pelajaran Seni Visual ini merupakan proses pengemaskinian tajuk, kandungan, dan kemahiran supaya selaras dengan perkembangan semasa. Kertas-kertas yang ditawarkan ialah Kertas 1 (Apresiasi Seni Visual), Kertas 2 (Lukisan Pengkaryaan dan Perekaan), Kertas 3 (Projek Kajian Seni Visual), dan Kertas 4 (Teori Projek Kajian Seni Visual). Kertas 1 merujuk kepada aspek teori yang menekankan domain kognitif. Unsur-unsur pemikiran kreatif dan intelektual terhadap konsep, bahasa, dan makna seni visual diperjelaskan. Pengetahuan dan kefahaman pelajar terhadap teori seni visual akan membantu pelajar menjalankan kerja praktikal dan penzahiran karya seni yang lebih kukuh. Bagi Kertas 2 pula, perubahan dilakukan dengan merujuk kepada kerja-kerja praktikal yang memberi kemahiran asas dalam penghasilan karya dan perekaan untuk pelajar menghasilkan karya seni visual yang lebih kukuh. Pengkajian lukisan adalah tertumpu kepada kajian seting dan gubahan. Kertas 3 merujuk kepada kerja kursus yang menguji kemahiran calon untuk menghasilkan karya seni visual sama ada dalam bidang pengkaryaan atau perekaan. Projek kajian ini merupakan kerja kursus yang dinilai secara pentaksiran berasaskan sekolah. Bagi Kertas 4 pula, calon yang mengambil kertas ini perlu mempunyai kemahiran yang benar-benar sama dengan kemahiran yang ditunjukkan oleh calon Kertas 3. Hal ini bermakna calon akan diuji tentang hal-hal yang berkaitan dengan kerja kursus bagi menghasilkan karya dan rekaan.

Sukatan pelajaran ini mengandungi tajuk, waktu pengajaran, dan hasil pembelajaran mengikut penggal, di samping skim pentaksiran, pemerihalan prestasi, dan soalan contoh.

Usaha untuk mengemas kini sukatan pelajaran Seni Visual STPM ini telah dilaksanakan oleh Jawatankuasa Sukatan Pelajaran Seni Visual Sijil Tinggi Persekolahan Malaysia yang dipengerusikan oleh Y. Bhg. Profesor Dr. Mohd Mustafa bin Mohd Ghazali dari Universiti Teknologi Mara. Jawatankuasa ini dianggotai oleh beberapa orang pensyarah dari universiti tempatan, guru yang mengajar di sekolah, dan pegawai dari bahagian di Kementerian Pelajaran Malaysia. Sukatan pelajaran ini mula digunakan pada sesi 2012/2013. Bagi pihak Majlis Peperiksaan Malaysia, saya merakamkan ucapan terima kasih dan setinggi-tinggi penghargaan kepada jawatankuasa ini atas khidmat bakti yang diberikan. Semoga usaha murni ini mencapai matlamatnya.

Ketua Eksekutif  
Majlis Peperiksaan Malaysia

## KANDUNGAN

### Sukatan Pelajaran 970 Seni Visual

	<i>Halaman</i>
Matlamat	1
Objektif	1
Kandungan	2
Penggal 1	3 – 6
Penggal 2	7 – 8
Penggal 3	9 – 10
Kerja Kursus (Kerja Projek)	11
Garis Panduan Umum Kerja Projek: Projek Kajian Seni Visual	12 – 13
Garis Panduan Umum: Teori Projek Kajian Seni Visual	14
Skim Pentaksiran	15 – 18
Senarai Rujukan	19
Kertas Soalan Contoh	
Kertas 1	21 – 28
Kertas 2	29 – 34
Kertas 3	35 – 38
Kertas 4	39 – 40

## *SUKATAN PELAJARAN* **970 SENI VISUAL**

### **Matlamat**

Sukatan pelajaran ini adalah bertujuan untuk memberi pendidikan yang dapat membentuk pelajar yang berpemikiran kreatif, inventif, inovatif, kritikal, analitikal, dan saintifik, serta berpengetahuan dalam proses penyelesaian masalah terhadap penghasilan, penampilan, dan apresiasi karya seni. Sukatan pelajaran ini juga dapat mengembangkan aspek pemerolehan pengetahuan, pengembangan kualiti personal, dan penerokaan terhadap nilai dan emosi yang dapat dimanfaatkan dalam bidang pendidikan, kerjaya, dan kehidupan.

### **Objektif**

Objektif pembelajaran Seni Visual adalah untuk meningkatkan kebolehan pelajar dari aspek pengetahuan, kemahiran, dan kualiti personal.

### **Pengetahuan**

- (a) menerang dan menghuraikan pengertian dan peranan Seni Visual dalam mengembangkan kreativiti, budaya, sosial, dan ekonomi serta sumbangannya sebagai alat komunikasi yang berkesan
- (b) membuat deskripsi, analisis, interpretasi, dan pertimbangan secara berpengetahuan terhadap nilai estetik, makna, dan fungsi karya
- (c) menggunakan kefahaman apresiasi, pendekatan sejarah, dan kritikan seni dalam seni visual

### **Kemahiran**

- (a) mengekspresikan idea secara kreatif dan inovatif
- (b) mengaplikasikan pendekatan penyelidikan dan penyelesaian masalah dalam proses penghasilan karya
- (c) menunjukkan idea baharu dalam penghasilan karya dan perekaan
- (d) menyelesaikan permasalahan visual berasaskan kefahaman aspek formal seni visual
- (e) mendokumentasikan proses penghasilan karya secara penulisan dan visual
- (f) mempersembahkan hasil karya seni visual sesuai dengan konsep dan konteks

### **Kualiti Personal**

- (a) menunjukkan kekuatan gaya penampilan karya yang tersendiri
- (b) mengengahkan idea yang asli dan baharu dalam pengkaryaan dan perekaan
- (c) menunjukkan kesungguhan meneroka ilmu menerusi rujukan, eksperimentasi, dan eksplorasi
- (d) memberi hujah secara yakin terhadap konsep, bentuk, dan sumbangan karya mengikut kesesuaian konteks
- (e) menampilkan kebolehan mengorganisasi secara berkesan melalui persembahan dan peragaan karya
- (f) mengemukakan pemikiran kritikal dan analitikal dalam perbincangan dan perbahasan Seni Visual

## **Kandungan**

Kandungan mata pelajaran Seni Visual STPM terbahagi kepada tiga komponen utama pembelajaran. Pertama adalah aspek teori, kedua adalah aspek praktikal (lukisan), dan ketiga adalah aspek penyelidikan menerusi kerja kursus. Menerusi mata pelajaran ini calon akan ditaksir dari aspek teori dan praktis.

Pembahagian ketiga-tiga komponen tersebut dapat dijelaskan sebagaimana berikut:

### **Apresiasi Seni Visual**

Apresiasi Seni Visual memberi fokus kepada pengetahuan dan kefahaman pelajar terhadap pengertian dan peranan seni visual, aspek formal, dan kritikan seni. Unsur pemikiran kreatif dan intelektual terhadap konsep, bahasa, makna, dan fungsi seni visual diperjelaskan. Pengetahuan dan kefahaman terhadap apresiasi seni visual dapat membantu proses menzahirkan karya seni yang lebih kukuh.

### **Lukisan dalam Pengkaryaan dan Perekaan**

Lukisan merupakan kerja praktikal yang dapat memberi kemahiran asas dalam penghasilan karya. Pengkajian lukisan adalah tertumpu kepada kajian seting dan gubahan yang boleh digunakan dalam pengkaryaan dan perekaan.

### **Projek Kajian Seni Visual**

Projek kajian ini merupakan projek kerja kursus yang berteraskan kepada penyelidikan. Bidang pengkajian terbahagi kepada dua aspek, iaitu pengkaryaan dan perekaan.

*Nota:* Pendekatan pembelajaran adalah berteraskan kepada konsep pembelajaran inkuiri yang melibatkan aspek penyelidikan, perkembangan, penyelesaian masalah, dan refleksi.

## Penggal 1

<i>Tajuk</i>	<i>Waktu Pengajaran</i>	<i>Hasil Pembelajaran</i>	<i>Catatan</i>
<p><b>APRESIASI SENI VISUAL</b></p> <p><b>1 Pengenalan Seni Visual</b></p> <p>1.1 Pengertian Seni Visual</p> <p>1.1.1 Pengkaryaan dan perekaan</p> <p>1.1.2 Apresiasi</p> <p>1.2 Peranan Seni Visual</p> <p>1.2.1 Peranan psikologi</p> <p>1.2.2 Peranan sosiologi</p>	<p><b>12</b></p>	<p>Calon seharusnya dapat:</p> <p>(a) memerihalkan pengertian pengkaryaan dan perekaan dalam seni visual;</p> <p>(b) mengkategorikan pengkaryaan dan perekaan mengikut bidang;</p> <p>(c) memerihalkan dan membuat penghayatan terhadap proses dan karya seni visual.</p> <p>Calon seharusnya dapat:</p> <p>(a) menjelaskan peranan seni visual dari aspek pembangunan potensi individu;</p> <p>(b) menerangkan peranan seni visual dari sudut sosiologi;</p> <p>(c) menganalisis dan menjelaskan potensi pengkaryaan dan perekaan dalam aspek komersial;</p> <p>(d) mengenalpasti peranan pengkarya terhadap pembangunan budaya, warisan, dan kemasyarakatan;</p>	<p>Pengertian Seni Visual dalam konteks pengkaryaan merangkumi seni catan, lukisan, arca, dan cetakan</p> <p>Aspek perekaan merangkumi komunikasi visual, reka bentuk teknologi, dan reka bentuk persekitaran</p> <p>Aspek apresiasi meliputi isu penghayatan terhadap karya seni visual</p> <p>Pembangunan potensi individu merangkumi kreativiti, sensitiviti, emosi, dan ekspresi</p> <p>Peranan seni visual dari nasionalisme, persekitaran, propaganda, pemujukan, ritual, pengeluaran, komersial, budaya, warisan, pendidikan, dan kemasyarakatan</p>

<i>Tajuk</i>	<i>Waktu Pengajaran</i>	<i>Hasil Pembelajaran</i>	<i>Catatan</i>
1.2.3 Penaungan		(e) menjelaskan hubungan hasil seni dengan penaungan.	Contoh peranan penaungan individu ialah status dan pelaburan manakala peranan institusi ialah pengekalan, pemuliharaan, dan pendidikan
<b>2 Bentuk Karya Seni Visual</b>	<b>36</b>	Calon seharusnya dapat:	
		(a) menganalisis subjek, aspek formal, kandungan dan konteks yang membentuk kesatuan dalam sesebuah karya atau rekaan.	
2.1 Subjek		Calon seharusnya dapat:	
2.1.1 Hal benda		(a) menghuraikan perkara yang menjadi asas pengkaryaan dan perekaan sesuatu hasil seni.	Hal benda ialah kandungan imej yang menjadi perkara utama dalam karya berdasarkan kepada tema  Tema ialah pokok persoalan bagi menyatakan sesuatu mesej. Tema boleh merujuk kepada aspek fenomena, kebudayaan, keagamaan, kepercayaan, teknologi, dan utiliti
2.2 Aspek formal		Calon seharusnya dapat:	
		(a) memerihal ciri organisasi bagi proses pembentukan karya;	Aspek formal ialah suatu ciri organisasi dalam proses pembentukan karya yang melibatkan unsur seni dan prinsip rekaan dengan sokongan media dan teknik bagi mencapai kesatuan dalam sesebuah karya



<i>Tajuk</i>	<i>Waktu Pengajaran</i>	<i>Hasil Pembelajaran</i>	<i>Catatan</i>
2.2.1 Unsur seni dan prinsip rekaan		<p>(b) memerihalkan penggunaan unsur seni dan prinsip rekaan bagi mencapai kesatuan;</p> <p>(c) menjelaskan unsur seni yang menjadi asas kepada penghasilan karya;</p> <p>(d) menjelaskan prinsip rekaan bagi mengorganisasi sesebuah karya seni;</p>	<p>Unsur seni termasuklah garisan, rupa, nilai, jalinan, dan warna</p> <p>Prinsip rekaan ialah satu proses pengorganisasian bagi mewujudkan harmoni dan kepelbagaian. Harmoni diwujudkan menerusi pengulangan dan irama. Kepelbagaian dibentuk menerusi faktor berbeza</p> <p>Antara prinsip rekaan yang membentuk harmoni dan kepelbagaian ialah keseimbangan, kadar banding, penegasan, pergerakan, dan ekonomi</p>
2.2.2 Media dan teknik		(e) menjelaskan penggunaan media dan teknik dalam pengolahan sesebuah hasil seni.	Menerusi pendekatan konvensional dan baharu
2.3 Kandungan dan Konteks		Calon seharusnya dapat:	
2.3.1 Makna		(a) menganalisis makna karya;	Antara aspek makna melibatkan aliran, kebudayaan, kepercayaan, dan persekitaran
2.3.2 Fungsi		(b) menganalisis fungsi karya.	Antara aspek fungsi melibatkan nilai estetik dan nilai praktikal

<i>Tajuk</i>	<i>Waktu Pengajaran</i>	<i>Hasil Pembelajaran</i>	<i>Catatan</i>
<p><b>3 Pendekatan Sejarah dan Kritikan Seni Visual</b></p> <p>3.1 Pendekatan Sejarah Seni Visual</p> <p>3.2 Kritikan Seni Visual</p> <p>3.2.1 Pengertian kritikan seni visual</p> <p>3.2.2 Tujuan kritikan seni visual</p> <p>3.2.3 Pendekatan kritikan seni visual</p> <p>3.2.4 Strategi kritikan seni visual</p>	<p><b>72</b></p>	<p>Calon seharusnya dapat:</p> <p>(a) menggunakan pendekatan sejarah seni visual untuk membuat apresiasi dan kritikan;</p> <p>(b) menjelaskan gerakan seni utama yang terdapat dalam seni visual.</p> <p>Calon seharusnya dapat:</p> <p>(a) menerangkan pengertian kritikan seni sebagai alat memahami dan menilai karya seni;</p> <p>(b) menjelaskan tentang cara untuk memahami dan menikmati karya seni serta membantu proses pengkayaan dan perekaan;</p> <p>(c) menggunakan pendekatan yang sesuai dalam membuat kritikan karya seni;</p> <p>(d) menggunakan strategi yang sesuai dalam membuat kritikan karya seni.</p>	<p>Sejarah seni visual bermaksud merujuk kepada pengkayaan dan perekaan dalam konteks kronologi, masa, dan gaya</p> <p>Antara gerakan seni ialah mengikut fasa tradisi, moden, dan pasca moden</p> <p>Skop kritikan seni melibatkan maksud, tujuan, pendekatan, dan strategi</p> <p>Pendekatan kritikan seni visual boleh dibuat secara jurnalistik dan ilmiah</p> <p>Strategi kritikan seni visual melibatkan</p> <ul style="list-style-type: none"> <li>• Deskripsi</li> <li>• Analisis</li> <li>• Intepretasi</li> <li>• Pertimbangan</li> </ul>

## Penggal 2

<i>Tajuk</i>	<i>Waktu Pengajaran</i>	<i>Hasil Pembelajaran</i>	<i>Catatan</i>
<b>LUKISAN PENGKARYAAN DAN PEREKAAN</b>			
<b>1 Pengenalan Jenis-jenis Lukisan</b>	<b>12</b>	Calon seharusnya dapat:  (a) mengenal pasti jenis-jenis lukisan yang berkaitan dengan pengkaryaan dan perekaan.	Antara jenis lukisan ialah lukisan figuratif, kajian, informasi, teknikal, fantasi, konseptual, dan ilustrasi
<b>2 Kemahiran Asas Lukisan</b>	<b>36</b>		
2.1 Media dan teknik asas lukisan		Calon seharusnya dapat:  (a) membuat eksplorasi media dan teknik.	Antara media lukisan adalah seperti pensel, arang, pastel, krayon, pen, dan <i>marker</i>  Antara teknik asas lukisan adalah seperti <i>hatching</i> , <i>crosshatching</i> , <i>sgraffito</i> , dan <i>blending</i>
2.2 Pengamatan		Calon seharusnya dapat:	
2.2.1 Satu objek		(a) membuat kajian visual terhadap sifat objek dan hubungan objek.	Aspek pengamatan terhadap sifat objek seperti keras, lembut, berjalinan, dan lut sinar
2.2.2 Antara objek			Aspek pengamatan terhadap hubungan objek melibatkan bentuk, kedudukan objek, skala dan kadar banding, pencahayaan, struktur, ruang, dan suasana

<i>Tajuk</i>	<i>Waktu Pengajaran</i>	<i>Hasil Pembelajaran</i>	<i>Catatan</i>
<p><b>3 Pengubahan Lukisan</b></p> <p>3.1 Lukisan kajian sejadi dan buatan manusia</p> <p>3.2 Lukisan teknikal</p> <p>3.3 Ilustrasi penerbitan dan industri</p>	<p><b>72</b></p>	<p>Calon seharusnya dapat:</p> <p>(a) membuat kajian lukisan yang berteraskan kepada objek sejadi dan objek buatan manusia.</p> <p>Calon seharusnya dapat:</p> <p>(a) mengaplikasi teknik lukisan yang berasaskan kepada aspek teknikal dan ketepatan.</p> <p>Calon seharusnya dapat:</p> <p>(a) mengaplikasi lukisan ilustrasi bagi penghasilan rekaan penerbitan dan industri.</p>	<p>Antara contoh lukisan teknikal ialah yang melibatkan <i>projection</i> dan <i>elevation</i></p> <p>Antara contoh ilustrasi penerbitan ialah majalah, risalah, identiti korporat, pembungkusan, dan poster</p> <p>Antara contoh ilustrasi industri ialah fesyen, perabot, automobil, dan barangan pengguna</p>

### Penggal 3

<i>Tajuk</i>	<i>Waktu Pengajaran</i>	<i>Hasil Pembelajaran</i>	<i>Catatan</i>
<p><b>PROJEK KAJIAN SENI VISUAL</b></p> <p><b>1 Cadangan Projek</b></p> <p>1.1 Pernyataan permasalahan kajian merujuk tema projek</p> <p>1.2 Penentuan tema, subjek, konsep, dan kandungan</p> <p>1.3 Penentuan pendekatan aspek formal</p> <p>1.4 Pernyataan kepentingan projek</p> <p>1.5 Pemilihan sumber dan rujukan</p>	<p><b>24</b></p>	<p>Calon seharusnya dapat:</p> <p>(a) mengenal pasti permasalahan visual dan rumusan penyelesaian sesuai dengan tema yang melibatkan idea, konsep, dan konteks;</p> <p>(b) mengemukakan keaslian idea dan konsep menerusi lakaran, sumber dan rujukan;</p> <p>(c) menentukan subjek, kandungan dan pendekatan aspek formal;</p> <p>(d) menentukan pendekatan dan gaya penghasilan atau penampilan;</p> <p>(e) menjelaskan cadangan projek dan kepentingan pengkaryaan dan perekaan.</p>	<p>Cadangan projek seni visual merupakan kertas konsep bagi mengemukakan idea dan rasional projek sama ada yang berbentuk pengkaryaan atau perekaan dalam format yang telah ditetapkan dengan melampirkan sumber rujukan dan lakaran</p>
<p><b>2 Penghasilan Karya</b></p> <p>2.1 Lakaran dan lukisan dalam perkembangan idea</p> <p>2.2 Pemilihan media dan teknik</p> <p>2.3 Penentuan gaya penghasilan atau penampilan</p> <p>2.4 Penggubahan dan penyelesaian visual</p>	<p><b>72</b></p>	<p>Calon seharusnya dapat:</p> <p>(a) memperkembangkan idea dan ekspresi menerusi lakaran dan kajian visual yang menjurus kepada idea yang konkrit;</p> <p>(b) membuat eksperimen terhadap media dan teknik dan kesesuaiannya bagi mengembangkan idea dan ekspresi;</p> <p>(c) membuat gubahan bagi menghasilkan karya akhir.</p>	<p>Lakaran visual bertujuan untuk menzahirkan idea yang melibatkan aktiviti lakaran <i>thumbnail</i>, lakaran kasar, dan lakaran sebenar</p>

<i>Tajuk</i>	<i>Waktu Pengajaran</i>	<i>Hasil Pembelajaran</i>	<i>Catatan</i>
<b>3 Persembahan dan Peragaan</b>  3.1 Pameran dan kemasan hasil karya  3.2 Apresiasi 3.2.1 Penyataan karya 3.2.2 Lisan	<b>24</b>	Calon seharusnya dapat:  (a) memperagakan karya dengan kemas dan teratur bersesuaian dengan lokasi;  (b) membentangkan keseluruhan hasil karya secara lisan.	

## Kerja Kursus (Kerja Projek)

### 1 Pengenalan

Setiap calon STPM sekolah kerajaan dan calon sekolah bantuan kerajaan **wajib** melaksanakan kerja projek ini sebagai satu daripada komponen pentaksiran untuk penggal 3. Calon sekolah swasta dan calon persendirian individu pula dikehendaki mengambil kertas 970/4. Wajaran markah bagi komponen kerja projek ini adalah sebanyak 25%. Markah pentaksiran kerja projek hendaklah dihantar kepada Majlis Peperiksaan Malaysia (MPM) untuk diambil kira bersama-sama dengan markah peperiksaan bagi tujuan penentuan markah keseluruhan dan penggredan. Pentaksiran pencapaian calon dalam kerja projek ini berdasarkan kepada aspek yang telah ditetapkan dalam Sukatan Pelajaran. Panduan dan arahan tugas kerja projek akan diberikan melalui portal MPM <http://www.mpm.edu.my>. Penyediaan kerja projek ini mestilah dijalankan pada penggal 3 mengikut tempoh yang ditetapkan oleh MPM.

### 2 Objektif

Objektif kerja projek ini disediakan adalah untuk mentaksir keupayaan calon dalam;

- menganalisis permasalahan dan penyelesaian visual menerusi cadangan pengkaryaan
- mengemukakan keaslian idea dan konsep menerusi kajian, eksperimentasi, eksplorasi, rujukan, dan sumber
- menentukan pendekatan aspek formal yang dipilih yang melibatkan elemen, media, dan teknik
- menentukan gaya penghasilan atau penampilan karya
- mengaplikasikan pendekatan penyelidikan dan penyelesaian masalah dalam proses penghasilan karya
- menghasilkan lakaran yang menjurus kepada idea yang konkrit
- menggunakan kepelbagaian kajian, eksperimentasi dan eksplorasi terhadap media dan teknik
- menjalankan aspek formal dengan idea dan mesej
- menunjukkan kekuatan gaya yang tersendiri
- mengenengah idea-idea yang asli dan baharu dalam pengkaryaan dan perekaan
- berhujah terhadap konsep, bentuk, dan sumbangan karya dalam konteks yang dipilih
- mendokumentasikan proses penghasilan karya secara penulisan dan visual
- mengorganisasi persembahan dan peragaan karya;
- mengaplikasi kemahiran insaniah (*soft skills*) yang menjurus kepada kemahiran berkomunikasi, kemahiran bekerjasama, kemahiran mengurus masa, dan menjalankan kajian secara jujur, amanah, dan beretika.

## **Garis Panduan Umum Kerja Projek: Projek Kajian Seni Visual (Kertas 3)**

### **1. Am**

Projek kajian Seni Visual memerlukan calon membuat

- (a) Cadangan pengkaryaan
- (b) Penghasilan karya
- (c) Persembahan dan peragaan

### **2. Tempoh pelaksanaan projek**

Projek kajian Seni Visual hendaklah dilaksanakan pada penggal 3. Calon dikehendaki memulakan kerja kursus sebaik sahaja menerima arahan yang melibatkan cadangan pengkaryaan, penghasilan, dan penyempurnaan karya untuk persembahan dan peragaan.

### **3. Bukti kemajuan dan pengesahan projek**

Setiap hasil kerja yang dilaksanakan oleh calon hendaklah disertakan dengan bukti kemajuan yang diperakukan oleh guru berdasarkan garis panduan yang disediakan oleh MPM.

### **4. Format pentaksiran**

#### **(a) Pendekatan**

Pentaksiran bagi projek kajian Seni Visual adalah secara formatif dan sumatif dengan menggunakan pendekatan pengujian *authentic* sepanjang penggal 3.

#### **(b) Pembahagian markah**

Pembahagian markah adalah seperti berikut:

- (i) Cadangan pengkaryaan (20%)
- (ii) Penghasilan karya (60%)
- (iii) Persembahan dan peragaan (20%)

#### **(c) Kaedah pentaksiran**

Pentaksiran Berasaskan Sekolah

### **5. Tugas dan tatacara Projek Kajian Seni Visual**

#### **(a) Cadangan pengkaryaan**

- (i) Pernyataan permasalahan kajian
- (ii) Penentuan tema, subjek, konsep, dan kandungan
- (iii) Penentuan pendekatan aspek formal dan gaya penghasilan atau penampilan
- (iv) Pernyataan kepentingan projek dan keaslian
- (v) Sumber dan rujukan

#### **(b) Penghasilan karya**

- (i) Lakaran dan kajian visual
- (ii) Lukisan akhir
- (iii) Pemilihan media dan teknik, eksperimentasi, eksplorasi, dan manipulasi
- (iv) Penentuan gaya penghasilan atau penampilan
- (v) Pendokumentasian proses penghasilan karya secara penulisan dan visual



- (c) Persembahan dan peragaan
- (i) Pameran hasil karya dan kemasan
  - (ii) Apresiasi
    - Penyataan karya
    - Lisan

## **Garis Panduan Umum: Teori Projek Kajian Seni Visual (Kertas 4)**

### **1. Am**

Teori projek kajian Seni Visual boleh dibahagikan kepada dua bahagian:

- (a) Penyelidikan awal bagi membentuk idea (dibuat seminggu lebih awal sebagaimana arahan)
- (b) Pengkaryaan atau perekaan dalam bilik peperiksaan yang merujuk kepada penyelidikan awal di atas. Penghasilan boleh dirujuk kepada bahan yang dibawa bersama ke dalam bilik peperiksaan.

### **2. Tempoh peperiksaan**

Tempoh kertas teori projek kajian Seni Visual adalah tiga jam.

### **3. Format penilaian**

#### **(a) Pembahagian markah**

Pembahagian markah adalah seperti berikut:

##### **(i) Konsep karya (20%)**

Konsep karya boleh ditulis dalam satu muka surat kertas yang disediakan oleh MPM. Penjelasan konsep serta ciri-cirinya boleh juga dibuat di atas lakaran bagi menjelaskan justifikasi lakaran tersebut.

##### **(ii) Lakaran (50%)**

##### **(iii) Lakaran komprehensif (30%)**

#### **(b) Kaedah pentaksiran**

Pentaksiran berpusat

## Skim Pentaksiran

### Kertas 1: 970/1 Seni Visual 1 (Apresiasi Seni Visual)

Kertas ini menguji calon dari aspek pengetahuan, kefahaman, kebolehan mengaplikasi, menganalisis, mensintesis, menilai, dan membuat cadangan.

Objektif pentaksiran kertas ini merujuk kepada kebolehan pelajar:

- (a) mengenal pasti dan menghurai peranan Seni Visual dari aspek psikologi dan sosiologi
- (b) mengenal pasti peranan pelukis, pereka, dan penaung terhadap pembangunan budaya, warisan, kemasyarakatan, dan ekonomi
- (c) membuat penganalisan terhadap kesatuan subjek, aspek formal, kandungan, dan konteks dalam sesebuah karya atau perekaan
- (d) menggunakan pendekatan sejarah dan kritikan seni dalam memahami karya seni
- (e) menggunakan istilah, rujukan, dan bahasa seni yang sesuai dalam membuat perbincangan, penghuraian dan penganalisan terhadap apresiasi dan kritikan seni

### Kertas 2: 970/2 Seni Visual 2 (Lukisan dalam Pengkaryaan dan Perekaan)

Kertas ini terdiri daripada dua format, iaitu **Seting** dan **Gubahan**. Ujian akan dibuat berdasarkan salah satu daripada format tersebut.

Calon dikehendaki membuat **satu** lukisan sama ada format 1 (Seting) atau format 2 (Gubahan)

1. Kriteria ujian bagi format 1, **Seting** adalah seperti berikut:

Kertas ini adalah berasaskan kepada seting yang disediakan. Calon akan diuji dalam kemahiran melukis mengikut fokus dan permasalahan yang dikemukakan dalam soalan. Ini termasuklah kebolehan menyelesaikan masalah berkaitan dengan sifat visual objek, kadar banding, ruang, jalinan, suasana, ekspresi, pencahayaan, penggunaan media, dan teknik.

Gubahan komposisi, kesesuaian media, dan teknik serta aplikasi asas seni reka dalam pengkaryaan merupakan elemen penting dalam lukisan.

Calon dikehendaki melukis keseluruhan susunan objek yang disediakan.

2. Kriteria ujian bagi format 2, **Gubahan** adalah seperti berikut:

Kertas ini adalah berasaskan kepada kajian objek dan bahan-bahan yang disediakan sebagaimana dalam soalan. Calon akan diuji dalam kemahiran melukis mengikut isu dan permasalahan yang dikemukakan dalam soalan. Calon dikehendaki memanipulasikan sifat visual objek menjadi idea dan subjek gubahan baharu menerusi beberapa perkembangan lakaran dan lakaran akhir.

Gubahan dibuat sama ada dalam gaya imitasi atau stailisasi yang sesuai.

#### Nota:

**Media yang digunakan dalam gubahan bagi kedua-dua kertas soalan (format 1 dan 2) adalah media kering.**

Objektif pentaksiran kertas ini merujuk kepada kebolehan pelajar:

- (a) menggunakan teknik yang sesuai bagi memperihalkan ciri atau sifat objek dalam satu gubahan lukisan
- (b) mengekspresikan idea secara kreatif dan inovatif menerusi penggabungjalinan aspek formal, subjek, dan kandungan dalam gubahan
- (c) menyelesaikan permasalahan yang berkaitan dengan sifat objek, kadar banding, ruang, jalinan, suasana, ekspresi, pencahayaan, penggunaan media, dan teknik dalam penghasilan lukisan
- (d) menunjukkan kekuatan gaya yang tersendiri dalam gubahan

### **Kertas 3: 970/3 Seni Visual 3 (Projek Kajian Seni Visual)**

Kertas ini bertujuan menguji kemahiran calon untuk menghasilkan karya Seni Visual sama ada dalam bentuk pengkaryaan atau perekaan. Penekanan pentaksiran untuk melihat kebolehan pelajar menghasilkan karya mengikut proses yang sesuai yang melibatkan penyediaan cadangan pengkaryaan, penghasilan, persembahan, dan penghujahannya.

Pengujian kertas ini sepenuhnya berlaku di sekolah.

Antara bidang kajian adalah seperti yang berikut:

<i>Pengkaryaan</i>	<i>Perekaan</i>	
<p>Seni halus</p> <ul style="list-style-type: none"> <li>• Catan</li> <li>• Seni cetak</li> <li>• Arca</li> </ul> <p>Karya boleh berbentuk dua dimensi, tiga dimensi, atau multidimensi</p>	<p>(a) Komunikasi visual</p> <ul style="list-style-type: none"> <li>• Grafik</li> <li>• Multimedia</li> <li>• Animasi</li> <li>• Laman Web</li> </ul> <p>(b) Reka bentuk teknologi</p> <ul style="list-style-type: none"> <li>• Industri</li> <li>• Seramik</li> <li>• Fesyen</li> <li>• Tekstil</li> <li>• Logam halus</li> </ul>	<p>(c) Reka bentuk persekitaran</p> <ul style="list-style-type: none"> <li>• Landskap</li> <li>• Hiasan dalaman</li> </ul>

Bentuk soalan bersifat terbuka dan tidak semestinya menjurus pada satu-satu bidang tertentu sahaja.

Objektif pentaksiran kertas ini termuat pada **halaman 11**.

### **Kertas 4: 970/4 Seni Visual 4 (Teori Projek Kajian Seni Visual)**

Kertas ini menguji kebolehan calon menyatakan pengetahuan dan kemahiran dalam bidang Seni Visual, khususnya yang berkaitan dengan aspek dan persoalan pengkaryaan dan perekaan. Calon dikehendaki mengemukakan jawapan berasaskan satu cadangan bertulis bersama dengan sokongan visual yang baik bagi menterjemahkan idea dan proses penghasilan karya atau perekaan.

Calon boleh membuat kajian awal bagi menyediakan bahan rujukan untuk dibawa bersama ke dalam dewan peperiksaan. Calon juga dikehendaki membawa peralatan yang sesuai seperti pensel warna, alat geometri, media kering, dan pen teknikal semasa menduduki peperiksaan kertas ini.

Objektif pentaksiran kertas ini merujuk kepada kebolehan pelajar:

- (a) menganalisis permasalahan dan penyelesaian visual menerusi satu cadangan projek penghasilan
- (b) menjalinkan aspek formal dengan idea dan mesej
- (c) menterjemahkan idea dan konsep menerusi tulisan dan lakaran
- (d) menunjukkan gaya yang tersendiri dalam pengkaryaan dan perekaan.

## Skim Pentaksiran

<i>Penggal Pengajian</i>	<i>Kod dan Nama Kertas</i>	<i>Jenis Ujian</i>	<i>Markah (Wajaran)</i>	<i>Masa</i>	<i>Pentadbiran</i>
<b>Penggal 1</b>	970/1 Seni Visual 1 (Apresiasi Seni Visual)	<b>Ujian Bertulis</b>	<b>80 (40%)</b>	2 jam	Pentaksiran berpusat
		<b>Bahagian A:</b> Soalan berstruktur 4 soalan diberikan Jawab semua soalan	35		
		<b>Bahagian B:</b> Soalan esei 4 soalan diberikan Jawab 2 soalan daripada 4 soalan	30		
		<b>Bahagian C:</b> Soalan esei 2 soalan diberikan Jawab 1 soalan daripada 2 soalan	15		
<b>Penggal 2</b>	970/2 Seni Visual 2 (Lukisan dalam Pengkaryaan dan Perekaan)	<b>Ujian Melukis</b>  Calon dikehendaki membuat satu lukisan berdasarkan sama ada format 1 (Seting) atau format 2 (Gubahan)	<b>70 (35%)</b>	3 jam	Pentaksiran berpusat
<b>Penggal 3</b>	970/3 Seni Visual 3 (Projek Kajian Seni Visual)	<b>Kerja Projek</b>  Penghasilan karya  Soalan kerja projek 2 soalan diberikan Jawab 1 soalan daripada 2 soalan	<b>100</b> diskalakan kepada <b>50 (25%)</b>	Sepanjang penggal 3	Pentaksiran oleh guru sekolah bagi calon sekolah kerajaan dan calon sekolah bantuan kerajaan
	970/4 Seni Visual 4 (Teori Projek Kajian Seni Visual)	<b>Ujian Bertulis</b>  Soalan esei 1 soalan diberikan Soalan wajib dijawab	<b>100</b> diskalakan kepada <b>50 (25%)</b>		

## Senarai Rujukan

1. Feldman, E.B., 1994. *Practical Art Criticism*. Upper Saddle River, New Jersey: Prentice-Hall Inc.
2. Horst, *et al.*, 1991. *Gardner's Art Through the Ages*. Edisi ke-9. New York: HBJ.
3. Lazzari, M. dan Schlesier, D., 2008. *Exploring Art*. Belmont: Thomson Wadsworth.
4. Lester, P.M., 2003. *Visual Communication*. Edisi ke-3. Belmont: Thomson Wadsworth.
5. Mulyadi Mahamood, 2008. *Seni Lukis Moden Malaysia 1930-an hingga 1990-an: Era Perintis hingga Era Pluralis*. Kuala Lumpur: Utusan Publications dan Distributors Sdn. Bhd.
6. Ocvirk, *et al.*, 2006. *Art Fundamentals: Theory and Practice*. Edisi ke-10. New York: McGraw-Hill.
7. Preble, D., Preble, S. dan Frank, P., 1999. *Artforms: An Introduction to the Visual Arts*. Edisi ke-6. New York: Longman.
8. Sabapathy, T.K. dan Piyadasa, R., 1983. *Modern Artists of Malaysia*. Kuala Lumpur: Dewan Bahasa dan Pustaka.
9. Sale, T. dan Betti, C., 2008. *Drawing a Contemporary Approach*. Edisi ke-6. Belmont: Thomson Wadsworth.
10. *Susur Masa*, 2008. Kuala Lumpur: Balai Seni Lukis Negara.







# KERTAS SOALAN CONTOH

No. kad pengenalan: ..... No. pusat/angka giliran: .....

## 970/1

## STPM

### SENI VISUAL

#### KERTAS 1

#### (APRESIASI SENI VISUAL)

(Dua jam)

#### MAJLIS PEPERIKSAAN MALAYSIA

(MALAYSIAN EXAMINATIONS COUNCIL)

#### SIJIL TINGGI PERSEKOLAHAN MALAYSIA

(MALAYSIA HIGHER SCHOOL CERTIFICATE)

#### Arahan kepada calon:

**JANGAN BUKA KERTAS SOALAN INI SEHINGGA ANDA DIBENARKAN BERBUAT DEMIKIAN.**

*Jawab semua soalan dalam Bahagian A. Sebanyak 35 markah diuntukkan dalam bahagian ini. Jawapan hendaklah ditulis dalam ruang yang disediakan dalam kertas soalan ini.*

*Jawab dua soalan dalam Bahagian B. Sebanyak 30 markah diuntukkan dalam bahagian ini..*

*Jawab satu soalan dalam Bahagian C. Sebanyak 15 markah diuntukkan dalam bahagian ini.*

*Untuk menjawab Bahagian B dan Bahagian C, anda dikehendaki menggunakan kertas tulis jawapan. Mulakan setiap jawapan pada helaian kertas yang baru, dan susun jawapan anda mengikut tertib berangka. Ikat kertas jawapan anda bersama dengan kertas soalan ini.*

*Markah untuk tiap-tiap soalan diberikan dalam tanda kurung [ ].*

Untuk kegunaan pemeriksa	
Bahagian A	
1	
2	
3	
4	
Bahagian B	
Bahagian C	
Jumlah	

**Kertas soalan ini terdiri daripada halaman bercetak dan halaman kosong.**

© Majlis Peperiksaan Malaysia

**Bahagian A**  
[35 markah]

*Jawab semua soalan.*

1 (a) Namakan **dua** bidang perekaan dalam seni visual.

.....  
.....

[2]

(b) Huraikan **dua** peranan sosiologi dalam seni visual.

(i) .....

.....

(ii) .....

.....

[4]

2 **Gambar 1** ialah gambar foto sebuah hasil karya catan oleh Hassan Mohd Ghazali yang bertajuk *Menumpang* (2007). Berdasarkan gambar tersebut,

(a) jelaskan perkaitan subjek dengan tajuk karya,

.....

.....

.....

[3]

(b) bincangkan aspek komposisi karya.

.....

.....

.....

.....

.....

.....

[6]

Gambar 1



*Menumpang* (2007) Hassan Mohd Ghazali

3 (a) Jelaskan kepentingan kritikan Seni Visual.

.....  
.....  
.....  
.....

[4]

(b) Terangkan **dua** pendekatan dalam kritikan Seni Visual.

.....  
.....  
.....  
.....  
.....

[6]

4 **Gambar 2** ialah gambar foto sebuah basikal bermotor pengangkutan awam di negara Jepun. Berdasarkan gambar tersebut,

(a) nilaikan aspek inovasi dalam rekaan,

.....

.....

.....

.....

.....

[5]

(b) beri justifikasi kesesuaian reka bentuk dengan fungsi kenderaan di bandar.

.....

.....

.....

.....

.....

[5]

**Gambar 2**



**Bahagian B**  
[30 markah]

Jawab dua soalan sahaja.

5 Penaungan seni ialah suatu unsur penyumbang kepada perkembangan seni di sesebuah negara. Bincangkan pernyataan ini dengan merujuk kepada tiga institusi dan organisasi seni yang terdapat di Malaysia. [15]

6 **Gambar 3** ialah lakaran reka bentuk produk sebuah telefon bimbit oleh Carl Liu. Berdasarkan lakaran tersebut, bincangkan fungsi lakaran bagi membantu penghasilan produk akhir. [15]

**Gambar 3**

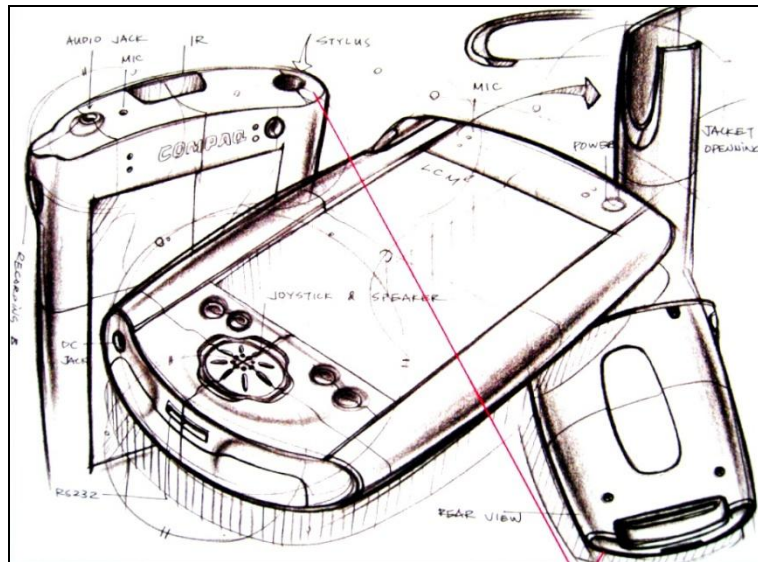

Sila koyakkan di sepanjang garis putus-putus ini.

7 Berdasarkan **Gambar 4** yang bertajuk *Malaysia Truly Asia*, bincangkan bagaimana subjek dalam karya tersebut dapat disesuaikan dengan konteks Satu Malaysia. [15]

**Gambar 4**



8 Berdasarkan **Gambar 5**, buat perbincangan terhadap aspek formal dalam karya tiga dimensi tersebut. [15]

**Gambar 5**

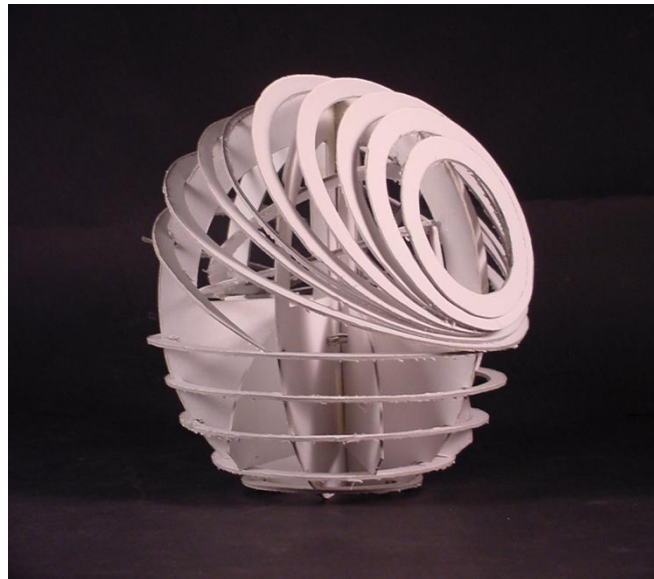



**Bahagian C**  
[15 markah]

Jawab **satu** soalan sahaja.

**9** **Gambar 6** ialah gambar animasi yang dijanakan melalui komputer grafik. Berdasarkan gambar tersebut, analisis aspek elemen dan prinsip rekaan serta kaitannya dengan ruang maya dalam rekaan animasi. [15]

**Gambar 6**



**10** **Gambar 7** ialah gambar foto hasil karya Mohd Mustafa bin Mohd Ghazali yang bertajuk *Flora Keris Melayu Sakti* (2004). Dengan menggunakan strategi kritikan seni, berikan penilaian anda tentang keberkesanan karya tersebut dalam menyampaikan mesejnya. [15]

**Gambar 7**



*Flora Keris Melayu Sakti* (2004) Mohd Mustafa bin Mohd Ghazali

**HALAMAN KOSONG**



***KERTAS SOALAN CONTOH  
(FORMAT 1)***

**970/2**

**STPM**

**SENI VISUAL**

**KERTAS 2**

**(LUKISAN PENGKARYAAN DAN PEREKAAAN)**

**(Tiga jam)**

**MAJLIS PEPERIKSAAN MALAYSIA**

(MALAYSIAN EXAMINATIONS COUNCIL)

**SIJIL TINGGI PERSEKOLAHAN MALAYSIA**

(MALAYSIA HIGHER SCHOOL CERTIFICATE)

**Arahan kepada calon:**

**JANGAN BUKA KERTAS SOALAN INI SEHINGGA ANDA DIBENARKAN BERBUAT DEMIKIAN.**

*Lukisan anda hendaklah dibuat pada satu muka kertas lukisan sahaja.*

*Anda dinasihati supaya menulis **nama mata pelajaran, kod kertas, nombor pusat, angka giliran, dan nombor kad pengenalan** dengan jelas mengikut susunan tersebut. Butir-butir ini hendaklah ditulis pada ruang yang disediakan di sebelah bawah kertas lukisan.*

---

**Kertas soalan ini terdiri daripada halaman bercetak dan halaman kosong.**

© Majlis Peperiksaan Malaysia

Buat **sat** lukisan dengan menggunakan media kering berasaskan seting yang disediakan. Anda dikehendaki melukis dari sudut pandangan anda bagi seting yang telah disusun.

Di atas sebuah meja diletakkan sebuah kerusi kayu. Kedudukan kerusi menghala ke arah dinding dalam keadaan serong. Sehelai seluar *track suit* berjalur disangkut di bahagian penjuru kiri penyandar kerusi. Di atas seluar terdapat sebuah topi anyaman. Sebahagian kaki seluar terletak di atas kerusi dan sebahagiannya tergantung. Di sebelah kanan penyandar kerusi tergantung bekas minuman bertali.

*Anda dikehendaki melukis berdasarkan penelitian dan analisis terhadap sudut pandangan dan sifat objek di dalam seting.*

***KERTAS SOALAN CONTOH  
(FORMAT 2 – CONTOH 1)***

**970/2**

**STPM**

**SENI VISUAL**

**KERTAS 2**

**(LUKISAN PENGKARYAAN DAN PEREKAAAN)**

**(Tiga jam)**

**MAJLIS PEPERIKSAAN MALAYSIA**

**(MALAYSIAN EXAMINATIONS COUNCIL)**

**SIJIL TINGGI PERSEKOLAHAN MALAYSIA**

**(MALAYSIA HIGHER SCHOOL CERTIFICATE)**

**Arahan kepada calon:**

**JANGAN BUKA KERTAS SOALAN INI SEHINGGA ANDA DIBENARKAN BERBUAT DEMIKIAN.**

*Lukisan anda hendaklah dibuat pada satu muka kertas lukisan sahaja.*

*Anda dinasihati supaya menulis **nama mata pelajaran, kod kertas, nombor pusat, angka giliran, dan nombor kad pengenalan** dengan jelas mengikut susunan tersebut. Butir-butir ini hendaklah ditulis pada ruang yang disediakan di sebelah bawah kertas lukisan.*

---

**Kertas soalan ini terdiri daripada halaman bercetak dan halaman kosong.**

**© Majlis Peperiksaan Malaysia**

Buat **satu** lukisan pengkaryaan atau perekaan bertemakan Alam Semula Jadi.

Berdasarkan kepada objek yang diberi anda dikehendaki meneliti kesan jalinan yang dapat dilihat menerusi keratan rentas objek tersebut. Buat olahan kesan jalinan tersebut untuk dijadikan reka corak fabrik pakaian kanak-kanak.

Bagi tujuan tersebut anda dikehendaki membuat lakaran dan lukisan pada tiga helai kertas lukisan yang disediakan dengan

- (a) membuat satu lakaran kesan jalinan sebenar dari keratan objek, [10]
- (b) membuat lakaran *thumbnail* untuk olahan motif reka corak fabrik berdasarkan lakaran (a) di atas, (maksimum 5 lakaran) [30]
- (c) membuat lukisan rekaan corak berdasarkan motif yang dipilih dalam lakaran (b) di atas. Hasil rekaan hendaklah bersaiz 20 cm × 15 cm. [30]

***KERTAS SOALAN CONTOH  
(FORMAT 2 – CONTOH 2)***

**970/2**

**STPM**

**SENI VISUAL**

**KERTAS 2**

**(LUKISAN PENGKARYAAN DAN PEREKAAAN)**

**(Tiga jam)**

**MAJLIS PEPERIKSAAN MALAYSIA**

(MALAYSIAN EXAMINATIONS COUNCIL)

**SIJIL TINGGI PERSEKOLAHAN MALAYSIA**

(MALAYSIA HIGHER SCHOOL CERTIFICATE)

**Arahan kepada calon:**

**JANGAN BUKA KERTAS SOALAN INI SEHINGGA ANDA DIBENARKAN BERBUAT DEMIKIAN.**

*Lukisan anda hendaklah dibuat pada satu muka kertas lukisan sahaja.*

*Anda dinasihati supaya menulis **nama mata pelajaran, kod kertas, nombor pusat, angka giliran, dan nombor kad pengenalan** dengan jelas mengikut susunan tersebut. Butir-butir ini hendaklah ditulis pada ruang yang disediakan di sebelah bawah kertas lukisan.*

---

**Kertas soalan ini terdiri daripada halaman bercetak dan halaman kosong.**

© Majlis Peperiksaan Malaysia

Berdasarkan **Gambar 1** di bawah ini, anda dikehendaki membuat lukisan yang merujuk kepada watak wira kepimpinan negara kita.

Bagi tujuan gubahan tersebut, anda dikehendaki membuat lakaran dan lukisan pada dua helai kertas lukisan yang disediakan dengan

(a) menghasilkan **tiga** lakaran ekspresi wajah watak tersebut dalam satu helai kertas lukisan, [30]

(b) membuat gubahan **satu** lukisan berdasarkan dalam lakaran (a) yang menampakkan pergerakan dan aksi watak tersebut dalam tugasnya. [40]

**Gambar 1**



Yang Teramat Mulia Tunku Abdul Rahman Putra Al-Haj

(Dipetik daripada Mahdi Shuid, Suzani Osman dan Sazlina Othman, 2007.  
*Teks PRA-U STPM: Sejarah Malaysia*,  
Pearson Malaysia Sdn. Bhd.: Selangor, halaman viii)

# ***KERTAS SOALAN CONTOH***

**970/3**

**STPM**

**ARAHAN KERJA KURSUS SENI VISUAL**

**KERTAS 3  
(PROJEK KAJIAN SENI VISUAL)**

**MAJLIS PEPERIKSAAN MALAYSIA  
(MALAYSIAN EXAMINATIONS COUNCIL)**

**SIJIL TINGGI PERSEKOLAHAN MALAYSIA  
(MALAYSIA HIGHER SCHOOL CERTIFICATE)**

**Arahan kepada calon:**

*Kertas ini mengandungi Arahan Kerja Kursus dan Soalan Kerja Kursus Seni Visual.*

*Anda dikehendaki membaca arahan yang diberikan dengan teliti sebelum memulakan projek kajian seni visual anda.*

*Ada dua soalan kerja kursus yang dikemukakan. Anda dikehendaki memilih **satu** soalan sahaja.*

---

**Kertas soalan ini terdiri daripada halaman bercetak dan halaman kosong.**

© Majlis Peperiksaan Malaysia

## PENKARYAAN 1

Balai Seni Lukis Negara akan mengadakan satu pameran sempena Tahun Melawat Malaysia 2008 yang bertemakan “Warisan Negara”.

Anda dikehendaki membuat satu analisis tentang konsep warisan negara dan karya yang sesuai untuk pameran tersebut bagi memperkembangkan seni tampak negara.

Karya anda boleh menggunakan bahan perantaraan minyak (*oil-based*) atau air (*water-based*).

Hasil karya hendaklah berukuran tidak melebihi 60 cm × 40 cm.

Penilaian adalah berdasarkan perkara berikut:

Cadangan pengkaryaan (20%)

Penghasilan karya (60%)

Persembahan dan peragaan (20%)

Tugasan dan tatacara penghasilan karya

(a) Cadangan pengkaryaan

- (i) Pernyataan permasalahan kajian
- (ii) Penentuan tema, subjek, konsep, dan kandungan
- (iii) Penentuan pendekatan aspek formal dan gaya penghasilan atau penampilan
- (iv) Pernyataan kepentingan projek dan keaslian
- (v) Sumber dan rujukan

(b) Penghasilan karya

- (i) Lakaran dan kajian visual
- (ii) Lukisan akhir
- (iii) Pemilihan media dan teknik, eksperimentasi, eksplorasi, dan manipulasi
- (iv) Penentuan gaya penghasilan atau penampilan
- (v) Pendokumentasian proses penghasilan karya secara penulisan dan visual

(c) Persembahan dan peragaan

- (i) Pameran hasil karya dan kemasan
- (ii) Apresiasi
  - Pernyataan karya
  - Lisan

**Nota:**

**Sisipan, foto, dan catatan proses penghasilan adalah penting di kumpulkan oleh pelajar sebagai bukti keaslian dan kreativiti penghasilan karya.**



## PEREKAAN 1

Sebuah syarikat sukan sedang mempromosi pelbagai alat sukan lasak (*extreme*) untuk dipasarkan.

Buat analisis tentang satu contoh sukan lasak (*extreme*) yang sesuai bagi mempromosikan sukan tersebut.

Hasilkan sebuah rekaan pembungkusan yang dapat menggambarkan imej alat sukan lasak tersebut.

Hasil rekaan hendaklah bersaiz 30 cm panjang, 25 cm lebar, dan 25 cm tinggi dengan menggunakan kertas tebal atau *card board*.

Penilaian adalah berdasarkan perkara berikut:

Cadangan perekaan (20%)

Penghasilan karya (60%)

Persembahan dan peragaan (20%)

Tugasan dan tatacara penghasilan karya

(a) Cadangan perekaan

- (i) Pernyataan permasalahan kajian
- (ii) Penentuan konsep dan fungsi
- (iii) Penentuan pendekatan aspek formal
- (iv) Pernyataan kepentingan projek dan keaslian
- (v) Sumber dan rujukan

(b) Penghasilan karya

- (i) Lakaran *thumbnail*
- (ii) Lukisan komprehensif
- (iii) Pemilihan media dan teknik
- (v) Pendokumentasian proses perekaan secara penulisan dan visual

(c) Persembahan dan peragaan

- (i) Pameran hasil produk dan kemasan
- (ii) Apresiasi
  - Penyataan produk
  - Lisan

**Nota:**

**Sisipan, foto, dan catatan proses penghasilan adalah penting di kumpulkan oleh pelajar sebagai bukti keaslian dan kreativiti perekaan.**

**HALAMAN KOSONG**

# ***KERTAS SOALAN CONTOH***

**970/4**

**STPM**

**SENI VISUAL**

**KERTAS 4**

**(TEORI PROJEK KAJIAN SENI VISUAL)**

**(Tiga jam)**

**MAJLIS PEPERIKSAAN MALAYSIA**

**(MALAYSIAN EXAMINATIONS COUNCIL)**

**SIJIL TINGGI PERSEKOLAHAN MALAYSIA**

**(MALAYSIA HIGHER SCHOOL CERTIFICATE)**

**Arahan kepada calon:**

**JANGAN BUKA KERTAS SOALAN INI SEHINGGA ANDA DIBENARKAN BERBUAT DEMIKIAN.**

*Jawab semua soalan.*

*Markah untuk tiap-tiap soalan diberikan dalam tanda kurung [ ].*

---

**Kertas soalan ini terdiri daripada halaman bercetak dan halaman kosong.**

© Majlis Peperiksaan Malaysia

*Jawab semua soalan.*

(a) Dengan merujuk kepada lokasi dan kajian yang telah dibuat (sebagaimana dalam kajian awal), anda dikehendaki membuat **lima** lakaran dengan mencadangkan sebuah arca yang bersesuaian dengan ciri-ciri identiti tempatan atau kedaerahan. Lakaran hendaklah menampakkan perspektif yang betul. [35]

(b) Berdasarkan lima lakaran di atas, anda dikehendaki memilih lakaran yang sesuai bagi membuat satu lakaran yang komprehensif. Di dalam lakaran tersebut, anda dikehendaki menjelaskan bentuk arca yang dicadangkan dengan memberi justifikasi kepada aspek-aspek berikut:

- (i) identiti,
- (ii) media dan teknik,
- (iii) saiz,
- (iv) kaedah persembahan dan
- (v) fungsi.

[50]

(c) Konsep pengkaryaan arca hendaklah ditulis sekurang-kurangnya dalam satu muka surat di kertas yang disediakan oleh MPM. Penerangan tentang karya dan identitinya boleh juga ditulis di atas lakaran bagi menjelaskan maksud karya tersebut. [10]

(d) Satu senarai rujukan yang lengkap untuk pengkaryaan perlu disediakan. [5]